

Avfuktare Consorb

# CZ-82/102/102L/104 ICE



Avfuktningsskapacitet vid 20°C / 60%RF

**23,5 - 69 kg/h**

Torrluftflöde

**8 000 - 12 000 m<sup>3</sup>/h**

- ✓ Högeffektiv D-MAX rotor
- ✓ Inget löst damm i rotorn
- ✓ Lämplig för höga vatteninnehåll
- ✓ Lång livstid
- ✓ Stort torkdjup
- ✓ Processfläkten utrustad med frekvensomvandlare som standard

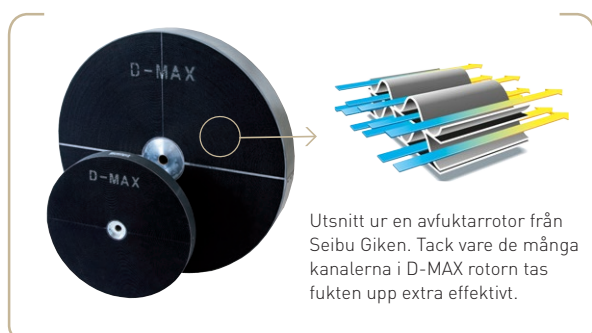

TEKNISKA DATA

Avfuktarmodell ICE	CZ-82	CZ-102	CZ-102L	CZ-104
Nominell kapacitet <sup>1</sup> (kg/h)	23	39	55	69
Torrluftflöde <sup>2</sup> (m <sup>3</sup> /h)	8 000	12 000	12 000	10 000
vid externt statiskt tryck (Pa)	200	200	200	200
Våtluftflöde <sup>2</sup> (m <sup>3</sup> /h)	850	1 400	2 000	2 500
vid externt statiskt tryck (Pa)	200	200	200	200
Värmareffekt <sup>3</sup> (kW)	30	50	74	95
Anslutningseffekt (kW)	36,6	59	83,7	106,5
Avsäkring 3x400V 50Hz (A)	63	100	160	200
Vikt (kg)	300	380	400	560

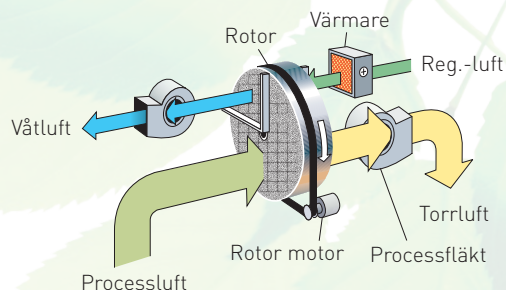

- <sup>1</sup> Gäller vid 20°C/60%RF. Se nedanstående diagram för andra fall.
- <sup>2</sup> Luftflöde vid densitet 1,20 kg/m<sup>3</sup>.
- <sup>3</sup> I standardutförande är aggregatet utrustat med elvärmare och ångbatteri finns som tillval.

KAPACITETSTABELL

Kapacitet (kg/h)	10°C			15°C			20°C		
	30%RF	50%RF	70%RF	30%RF	50%RF	70%RF	30%RF	50%RF	70%RF
<b>CZ-082 ICE</b>	15,0	19,0	22,0	17,0	21,0	23,0	18,5	22,0	23,5
<b>CZ-102 ICE</b>	24,0	32,0	36,0	28,0	35,0	39,0	31,0	37,0	39,0
<b>CZ-102L ICE</b>	27,0	40,0	49,0	34,0	47,0	54,0	40,0	51,0	55,0
<b>CZ-104 ICE</b>	25,0	41,0	57,0	34,0	55,0	67,0	46,0	64,0	69,0

DIMENSIONER

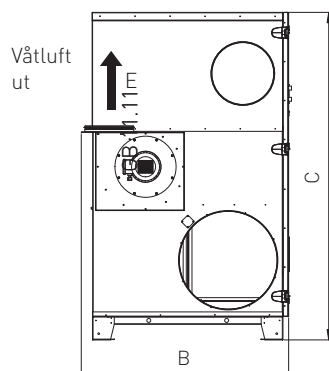
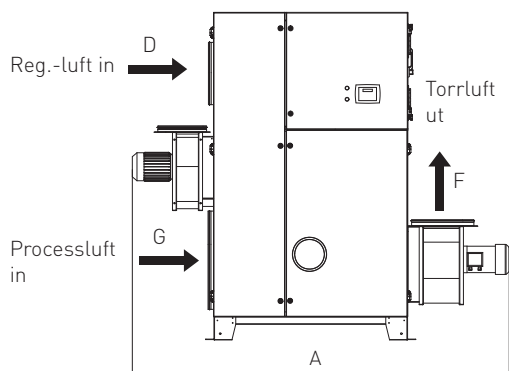

CZ	82	102	102L	104
A	2 485	2 680	2 615	2 915
B	1 060	1 265	1 265	1 265
C	1 905	2 105	2 105	2 105
D	Ø250	Ø400	Ø400	Ø400
E	Ø160	Ø315	Ø315	Ø315
F	786X306	880X338	880X338	880X338
G	Ø400	Ø630	Ø630	Ø630

Rätten till ändringar utan föregående meddelande förbehålls

Seibu Giken DST AB

Avestagatan 33 | 163 53 Spånga, Sweden

Tel +46 8 445 77 20 | Fax +46 8 445 77 39

www.dst-sg.com | info@dst-sg.com